

COMO AGILIZAR A PUBLICAÇÃO DE TRABALHOS NA RBB

Dentre os maiores problemas encontrados nos artigos enviados para publicação na RBB, que acabam causando uma demora considerável no processo de editoração como um todo, estão os relacionados à **língua escolhida** para o manuscrito e ao cumprimento das **normas da revista**, em especial na forma de apresentação das referências bibliográficas e dos resultados (pranchas, tabelas, gráficos).

Quanto à língua do manuscrito - português, espanhol ou inglês - sugere-se que, quando a escolhida não corresponder à língua pátria dos autores, o texto final seja submetido à revisão de pessoa qualificada, a fim de garantir a boa redação e compreensão do artigo. Com relação às **normas da RBB**, que podem ser consultadas na última página de cada fascículo e no site www.botanicasp.org.br, estas precisam ser cuidadosamente lidas e obedecidas, pois, caso contrário, o manuscrito não poderá ser aceito, retornando aos autores para adequação o que causa um atraso no processo de publicação. A falta de **referências bibliográficas** tem sido comum e obriga à devolução do manuscrito aos autores para sua devida inclusão. Os autores não podem deixar, portanto, de verificar se todas as obras citadas no texto se encontram nas referências, bem como se a forma usada para citá-las está obedecendo às normas, tanto no texto como no item relativo às referências bibliográficas. Cuidado especial precisa ser tomado ao citar periódicos, com nomes por extenso e sem os números de fascículos. As **tabelas** têm sido, na maioria dos manuscritos, elaboradas erroneamente, com bordas e linhas em excesso. Na RBB as bordas e linhas verticais não são utilizadas e as linhas horizontais devem estar presentes apenas no cabeçalho e na finalização da tabela. A legenda da tabela deve estar na parte superior da mesma, e não em folha à parte, informando o significado de todas as possíveis abreviaturas nela contidas. As **ilustrações** devem ser elaboradas de forma a ocuparem o espaço proporcional à área útil que, no novo formato da RBB (a partir do volume 25), corresponde a 23,0 cm x 17,5 cm. Sugere-se que os autores façam um retângulo com essas medidas e tracem uma diagonal que ligue o ponto inferior esquerdo ao ponto superior direito, avançando além deste. A prancha pode ser montada a partir do retângulo que surge de qualquer ponto dessa diagonal, pois se isso for feito, ao ser publicada, mesmo que requeira ajustes (redução ou ampliação), ela irá ocupar a área útil da revista de forma proporcional (Figura 1).

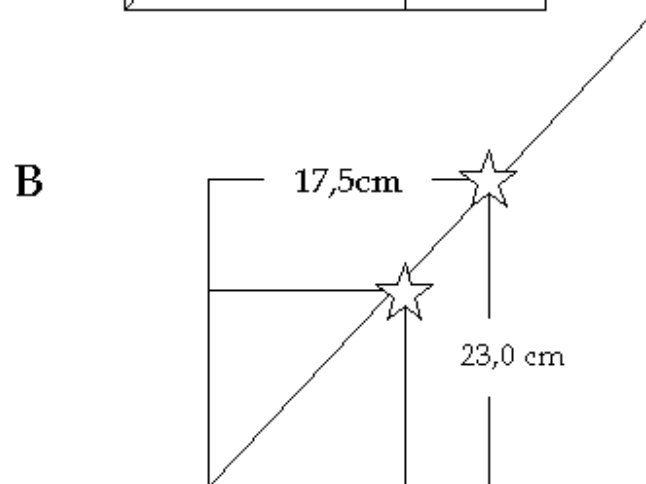
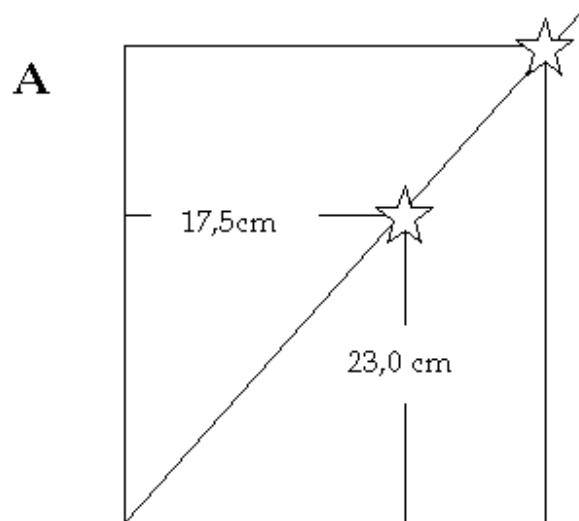

As figuras devem ser agrupadas de maneira a ocupar o espaço escolhido, não esquecendo de deixar o espaço necessário à legenda na parte inferior. Lembrar que o conjunto de legendas é para ser impresso em folha à parte. As fotos a serem escolhidas requerem nitidez adequada à publicação. Ao agrupá-las não pode haver sobreposição e uma margem branca deve ser feita para separá-las umas das outras, deixando o conjunto sem desníveis e com os limites alinhados. Não incluir borda preta na prancha, nem mesmo nas etiquetas ou nas barras, procurando deixar a prancha o mais suave possível, com o mínimo de traços pretos. Ao colocar indicações nas estruturas desejadas (letras, setas, etc), optar por tipos e tamanhos que possam ser facilmente visualizados sem tornar a figura pesada, esclarecendo na legenda o que cada uma delas significa. Colocar **SEMPRE** a barra/escala do lado esquerdo inferior e o número da figura no canto direito inferior. Usar apenas número para a seqüência de fotos, não letras, uma vez que a numeração das ilustrações de cada artigo é feita por figura e não por prancha. No caso de desenhos, cujo conjunto compõe uma única figura, as letras podem ser usadas para identificação de cada um de seus componentes.

Os **gráficos** também precisam ser preparados e agrupados obedecendo a área útil da revista, ou metade dele quando apenas uma coluna está sendo considerada. Devem apresentar boa nitidez nos traços e legendas, visando uma boa qualidade em sua impressão. Caso seja necessário identificar diferentes gráficos agrupados em uma mesma figura, colocar letras

maiúsculas no lado direito superior, indicando na legenda a que tipo de gráfico cada letra corresponde. Não esquecer de colocar escala e legenda nos eixos de todos os gráficos da figura, pois na editoração do trabalho os mesmos podem ser agrupados em posição diferente daquela proposta pelos autores. Da mesma forma que nas figuras, não usar bordas ou qualquer linha desnecessária que deixe a imagem carregada. Cuidar para que haja uniformização na forma escolhida para as tabelas, assim como para os gráficos e as pranchas, lembrando de usar as mesmas fontes de letras, números e barras/escalas, conforme o caso, com tamanho de fonte que leve em consideração possíveis ajustes (reduções ou ampliações). A Editoria da RBB vem tentando melhorar a qualidade da impressão dos artigos, bem como tem buscado uma uniformização na forma de apresentação do conteúdo de cada fascículo. É possível encontrar, ainda no último fascículo publicado, alguns trabalhos que não se encaixam totalmente nas exigências acima. Isso, porém, não deve desmotivar os autores, já que a finalidade da RBB é publicar com melhor qualidade e maior rapidez.

Se, após atendidos os pontos abordados acima, ainda persistirem dúvidas, os autores podem consultar os Editores da RBB antes de enviar seu manuscrito, colaborando de forma efetiva para a redução do período de tramitação do trabalho (e-mail: rbb@botanicasp.org.br)

Escrito por:

Dra. Solange Cristina Mazzoni-Viveiros
Vice Presidente da Sociedade Botânica de São Paulo

e-mail: billysol@uol.com.br